



# THE AMERICAN FISHING SCHOONERS 1825-1935

by Howard I. Chapelle

Eine große Anzahl von bemaßten Zeichnungen und Skizzen von Einrichtungen auf amerikanischen Fischereischonern machen dieses Buch für den Modellbauer interessant. Auch ein Reihe von Rissen bekannter und erfolgreicher Schoner mit Beschreibungen, projiziert vor allem für den Anfänger.

Große Englischkenntnisse sind nicht unbedingt notwendig, die vielen Zeichnungen sprechen für sich.

Übersetzungen aus dem Einband: (by Google)

Eine Geschichte von der Entwicklung dieser einzigartigen Schiffe, gebaut für die New England Fischwirtschaft, noch aus der Kolonialzeit des ersten Drittel des zwanzigsten Jahrhunderts. Von einer führenden Autorität auf dem Gebiet erzählt.

Mr. Chapelle sammelte über viele Jahre Material aus zahlreichen Quellen für dieses Buch. Es bringt nun eine Fülle von wichtigen Informationen über die schönen amerikanischen Fischereischoner, gebaut in Essex und anderen Bereichen des Schiffbaus of New England.

Dieses Buch zeichnet die Entwicklung der amerikanischen Fischereischoner aus dem achtzehnten Jahrhundert bis zu den letzten Arbeits- und Renn-Schonern bis Mitte der 1930er Jahre auf. Die Konstrukteure, Bauherren, und Besatzungen werden ebenfalls diskutiert. Es gibt 137 Plänen von Schonern, die grafisch die Entwicklung des Typs zeigen.

Ein wichtiges Merkmal des Buches ist seine illustrierten Glossar-Anlage auf Mr. Chapelle's Notebooks basieren. Sie zeigen Bau und Ausrüstung des Rumpfes, Einrichtungen auf Deck, Takelage und Ausrüstung, Farbe und Schnitzereien. Viele Hinweise zur Bauweise und Techniken der Schiffbauleute und Monteure wurden aufgenommen, bevor diese verloren gehen.

Howard Chapelle's Bücher über Schiffe und deren handwerkliche Gestaltung gehören zu den internationalen Klassikern. Hier ist ein weiterer wichtiger Beitrag zur amerikanischen Geschichte der Seefahrt erschienen.

Das beliebte Buch zu diesem Thema wurde komplett überarbeitet, um Gespräche mit modernem Design und Materialien aufzunehmen, welche die Arbeiten der Yacht-Designer beeinflussen.

Geschrieben vor allem für den Anfänger, die Erstveröffentlichung des Buches gibt Anweisungen für den Gebrauch von Werkzeugen und Vorschläge für Material und sonstige Ausrüstung. Aufeinander folgende Kapitel decken spezifische Probleme ab im Zusammenhang mit der Entwurfsplanung, die Linienführung, Bau- und Tischlervorlagen und Pläne für die Segel, mit voller Diskussion und Anweisungen für den Umgang mit den vielen Schwierigkeiten die damit verbunden waren.

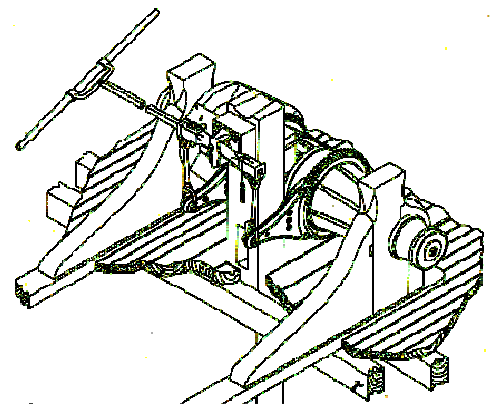
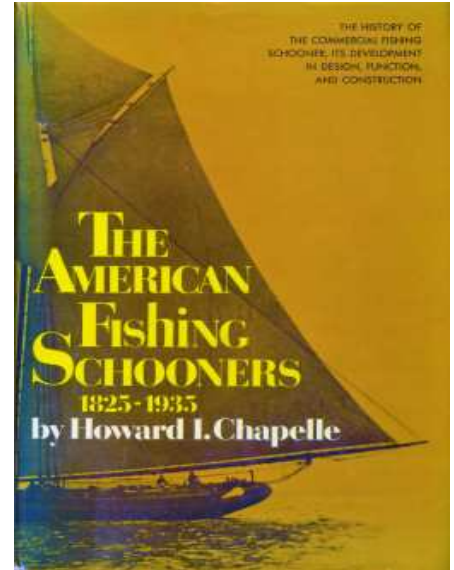

Von sehr realer Bedeutung ist das Kapitel welche den kompletten Prozeß der Erstellung der Linien einer Yacht ausführlich beschreibt, wie es in der Praxis durchgeführt wird. Ein Kapitel ist die Liste der Gegenstände gewidmet, die in den Spezifikationen beschrieben sein sollten. Der Autor hat ein praktisches Handbuch verfaßt, das erklären will, wie mit Hilfe von vielen Zeichnungen, Plänen und Methoden, wie tatsächlich in der Ausarbeitung durchgeführt wird. Das Buch nähert sich dem Thema ganz aus der Sicht der amerikanischen Vorschriften und Bedingungen.

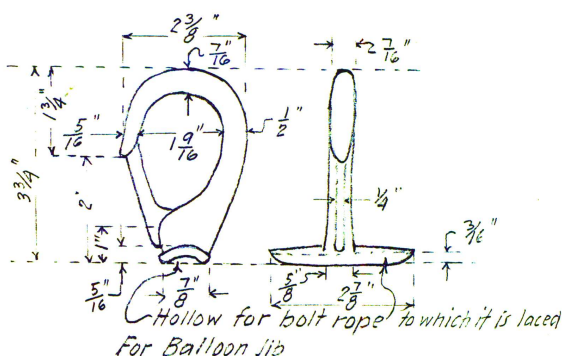

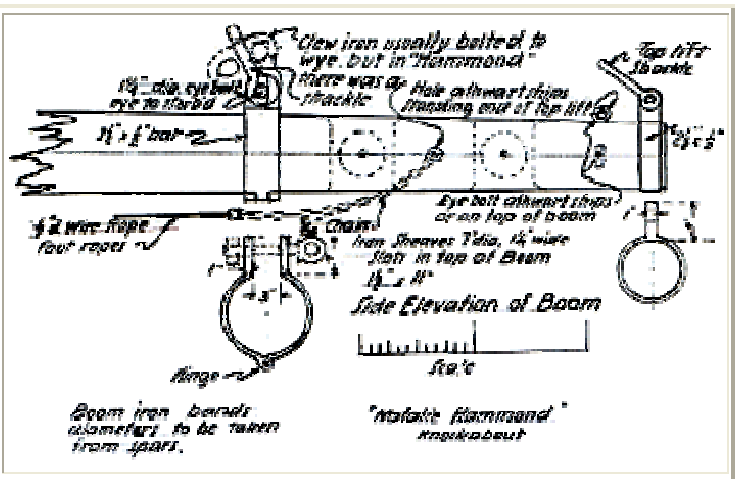
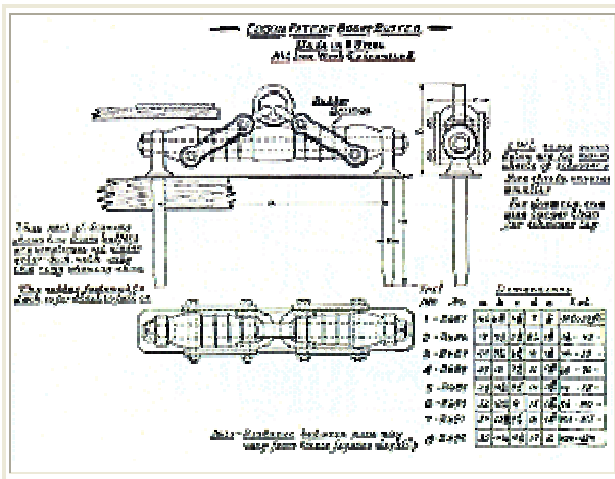

Das Buch ist nur über den Fachhandel erhältlich und kostet etwa 50 €.

THE AMERICAN Fishing SCHOONERS 1825-1935

by Howard I. Chapelle

ISBN 0-393-03123-3

W - W - NORTON & COMPANY, New York - London

*Peter Schuster*